

# Wartungsanleitung

## MagnaClean®

Hinweis: Die Magnete nicht komplett aus dem Filter entfernen. Bitte während einer Wartung, die einzelnen Magnete langsam und ausschließlich in der Wartungsposition hochziehen. Den mittleren Magnetstab zuerst anheben, um die Wartungshöhe zu bestimmen. Im Anschluss können die anderen Magnete angehoben werden. Bei der Handhabung der Magnete muss immer darauf geachtet werden, dass sie nicht in die Nähe anderer Metalle bzw. Metallquellen gebracht werden.

Magnete und Magnetöffnungen müssen stete trocken gehalten werden.

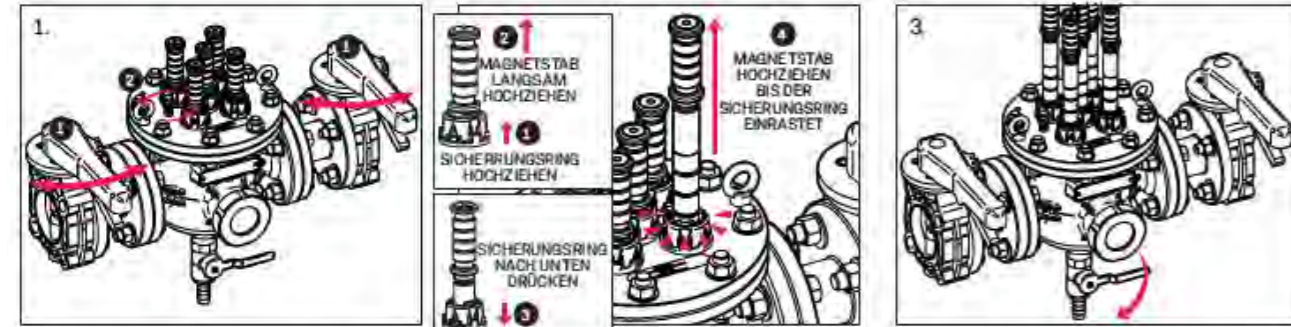

1. Überprüfen Sie im MagnaClean® Schauglas auf Ansammlung von schwarzem Eisenoxid. Schalten Sie den Heizkessel ab und isolieren Sie die Elektrik. Sperren Sie die Absperrventile von beiden Seiten und öffnen Sie im Anschluss den Entlüfter.

2. Um die Magnete in den Wartungsmodus zu bringen, heben Sie den grauen Sicherungsring an und halten ihn fest. Ziehen Sie dann den Magneten vorsichtig hoch. Halten Sie nach dem Lösen des Magneten den Sicherungsring gedrückt und heben Sie die Magneteinheit langsam an, bis sie in die Wartungsposition einrastet. Stellen Sie sicher, dass die Magnete nicht vollständig vom Filter entfernt werden.

3. Schließen Sie einen Schlauch an das 1/4 Zoll Ablassventil an oder stellen Sie einen Eimer unter das Gerät. Öffnen Sie das Ablassventil oder entfernen Sie die Ablassschraube.

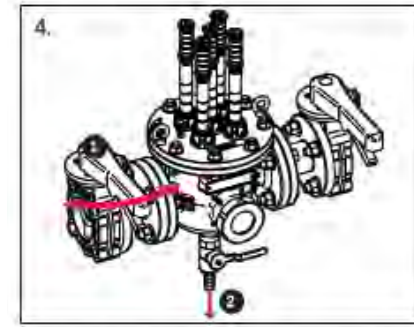

4. Öffnen Sie leicht das Einlassabsperrventil, halten Sie das Auslassabsperrventil in der geschlossenen Position, sodass die Ablagerungen durchlaufen können.

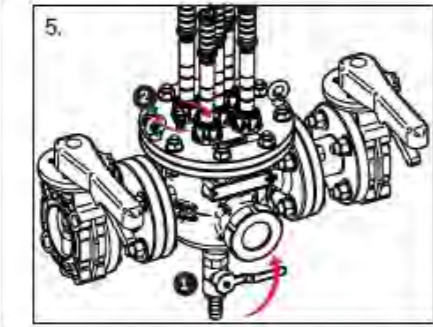

5. Schließen Sie das Einlassabsperrventil, sobald das Wasser klar ist, und schließen Sie den Ablasspunkt, indem Sie das Ablassventil ausschalten oder die Ablassschraube austauschen.

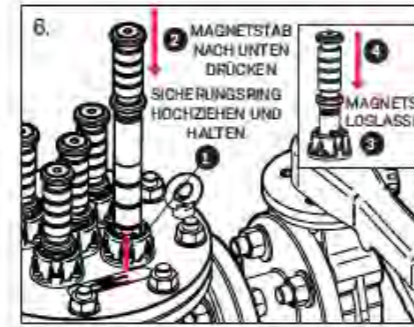

6. Um die Magnete wieder in den Betriebsmodus zu bringen, heben Sie den grauen Sicherungsring an, halten Sie ihn gedrückt, und drücken Sie die Magneteinheit langsam nach unten. Lösen Sie den Sicherungsring und drücken Sie die Magneteinheit weiter nach unten, bis sie in den Betriebsmodus wechselt. Wiederholen Sie den Vorgang für jede Magneteinheit.

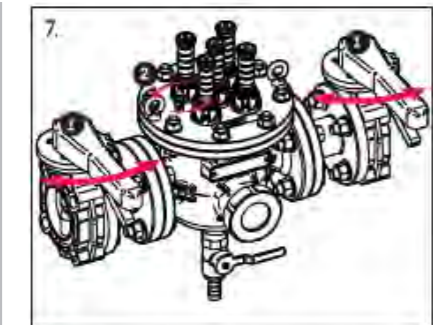

7. Öffnen Sie beide Absperrventile erneut und füllen Sie das System nach Bedarf auf. Luft im Filter über die Entlüftungsöffnung ablassen. Stellen Sie sicher, dass alle Magnete und Öffnungen stets trocken bleiben. Überschüssige Flüssigkeit von der oberen Platte entfernen.

### Wenn Dichtungen verloren oder beschädigt sind:

Bitte wenden Sie sich an den UWS-Kundendienst unter +49 9869 919100 oder besuchen Sie uns auf [www.uws-technologie.de](http://www.uws-technologie.de), um Ersatzteile zu bestellen.



**ACHTUNG:** MagnaClean Commercial enthält starke Magnete. Halten Sie sich fern von elektrischen Geräten, Bankkarten und anderen magnetischen Geräten.



MagnaClean Commercial enthält starke Magnete. Mit Vorsicht handhaben, wenn Sie Träger eines Herzschrittmachers sind.



MagnaClean Commercial ist ein unter Druck stehendes Gerät. Vor jeder Wartung muss der Druck abgelassen werden.



Das Gerät kann im normalen Betrieb heiß werden. Bitte hantieren Sie vorsichtig.

# Technische Daten

## MagnaClean®

Maximaler Arbeitsdruck: 10 bar  
Maximale Arbeitstemperatur: 100 °C

### Gehäuse

Werkstoff: Edelstahl 304L  
Typ: einzelner Ein-/Auslass,  
1 1/4 Zoll-BSPP-Öffnung,  
1 1/4 Zoll-BSPT-Stopfen  
Deckeldichtung: EPDM

### Rohrflansch

Größe: PN16  
Wird mit EPDM Dichtung geliefert

### Magnete

Werkstoff: sehr stark, NeFeB Öffnungsmuffen: Edelstahl 304L  
Von MagnaClean entwickelt und gefertigt und von unabhängiger Seite zugelassen nach EN 13445:2009.

### Service- und Garantieleistungen

Auf das Produkt wird eine zweijährige Garantie gewährt.

### Schauglas

Schweißwerkstoff: Edelstahl DIN1.4404  
Bundmutter: Edelstahl DIN1.4301/DIN1.4307  
Glas: Kalknatronglas nach BS3463  
Produktseitige Dichtung: EPDM  
Äußere Dichtung: asbestfreie Faser (KILINGERsil C-4400)

Ein-/Auslassflansche

Größenoptionen: 2", 3" 4", 6", 8" Zoll Flansche: PN16 Standard

Filtergröße	Flanschstärke (mm)	Schrauben-größe	Schrauben-anzahl	Lochkreis-durchmesser
2"	18	M16	4	125
3"	15	M16	8	160
4"	15	M16	8	180
6"	18	M20	8	240
8"	19	M20	12	295



Produktcode	Filtergröße	Filter Trockengewicht (kg)	Filterdurchmesser (mm)	Einlassgröße (mm)	Anzahl Magnetstäbe	Gehäuse-volumen (Liter)
CP1-03-01123	2"	25,7	160	50	5	3,3
CP1-03-01124	3"	37,4	210	80	6	7,1
CP1-03-01125	4"	41,5	216	100	7	8,2
CP1-03-01126	6"	86,5	324	150	9	26,4
CP1-03-02147	8"	95,6	324	200	9	30,7

Weitere Informationen zur Installation und Wartung von ADEYs MagnaClean Commercial erhalten Sie unter der Telefonnummer +49 9869 919100 oder besuchen Sie uns auf [www.uws-technologie.de](http://www.uws-technologie.de)

**UWS**  
unser wasser. sicher.

© UWS Technologie GmbH – Alle Rechte vorbehalten  
Version 1.0, Ausgabe 05/2019  
Nachdruck, auch einzelner Passagen, ist verboten.  
Das Urheberrecht und sämtliche Rechte liegen bei UWS Technologie GmbH. Übersetzung, Vervielfältigung, Speicherung und Verbreitung einschließlich Übernahme auf elektronische Datenträger sowie Einspeicherung in elektronische Medien

ist ohne vorherige schriftliche Genehmigung unzulässig und strafbar.  
Aus den vorliegenden Angaben oder Abbildungen können keine Ansprüche geltend gemacht werden. Änderungen in Technik, Form und Ausstattung vorbehalten.  
Für Irrtümer und Druckfehler wird keine Haftung übernommen.

Produktbroschüre

**UWS**  
unser wasser. sicher.

# Adey

## MagnaClean®

### Commercial



# Einbauanleitung

Das MagnaClean® Commercial Programm besteht aus außerordentlichen, leistungsstarken Magnetfiltern, die für die Abscheidung von Magnetit in leicht beanspruchten gewerblichen Heizanlagen bis hin zu stark beanspruchten industriellen Anlagen ausgelegt sind.

Die ausnahmslose technische Ausrüstung und die hohe Fertigungsqualität von MagnaClean Commercial stellt eine einfache Installation und Wartung sicher.

Korrektur Einbau und korrekte Wartung ist ausschlaggebend, um eine optimale Betriebsleistung und eine längere Betriebslebensdauer der Anlage zu gewährleisten.

## Flexible Optionen für die magnetische Filtrierung

Wie aus der folgenden Abbildung ersichtlich, bietet MagnaClean Industrial eine Reihe von Einbaulösungen im Hinblick auf Größe und Position der Filter. Die abgebildete typische Heizungs-, Lüftungs- und Klimaanlage zeigt zwei dieser Optionen innerhalb der verschiedenen Kreisläufe auf.

### Einbau mit Kaskadensystem (in Zonen eingeteilt)

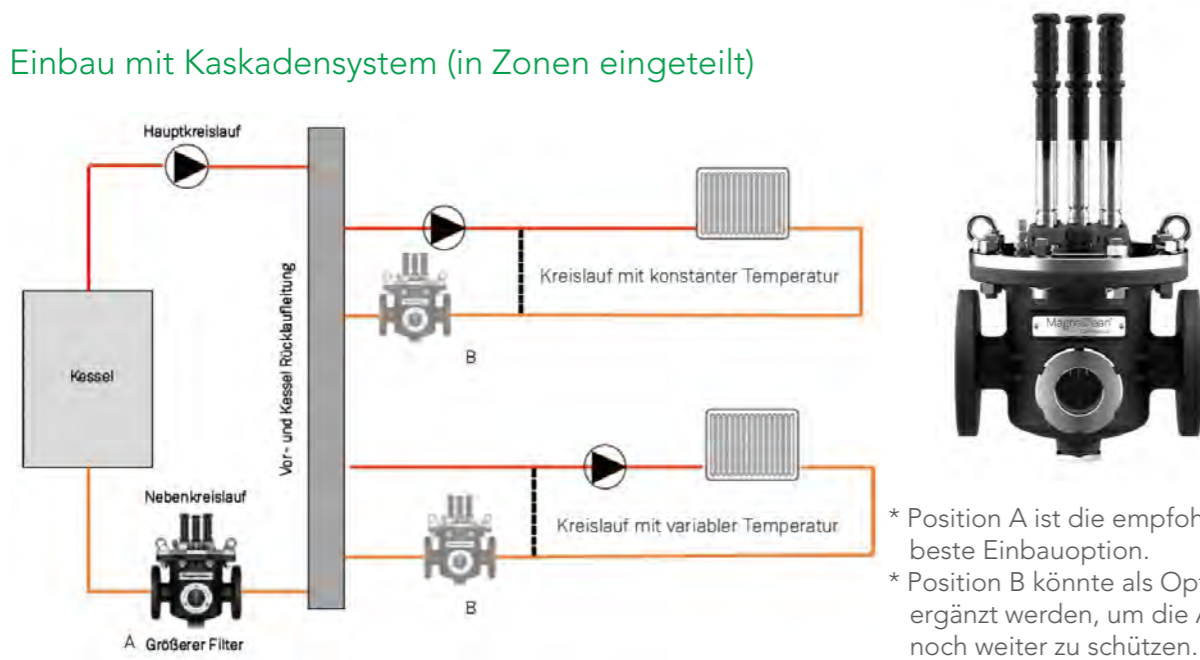

\* Position A ist die empfohlene beste Einbauoption.  
\* Position B könnte als Option ergänzt werden, um die Anlage noch weiter zu schützen.

### Einbau mit verlustarmer Sammelleitung

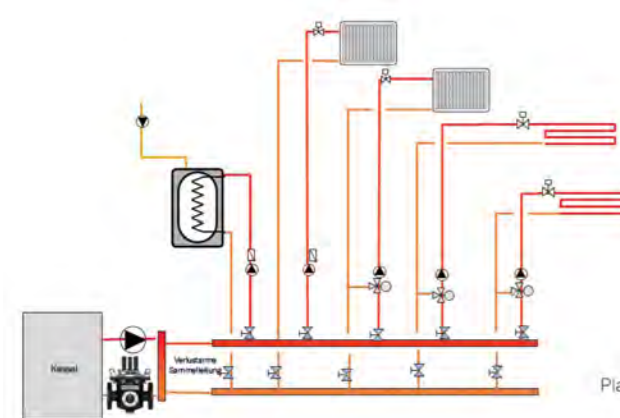

### Einbau mit Plattenwärmetauscher

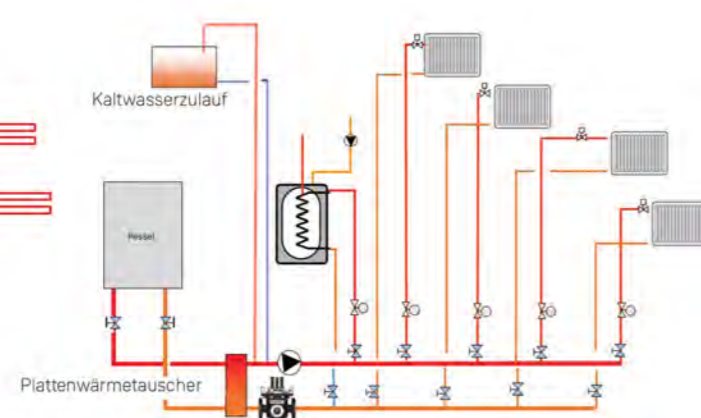

Bei Kühlanlagen wird empfohlen, den MagnaClean Commercial im Rücklauf der Anlage vor dem Kältesatz einzubauen.

# Druckdifferenzströmung

2" Zoll / DN50 MagnaClean Druckdifferenz vs Durchsatz

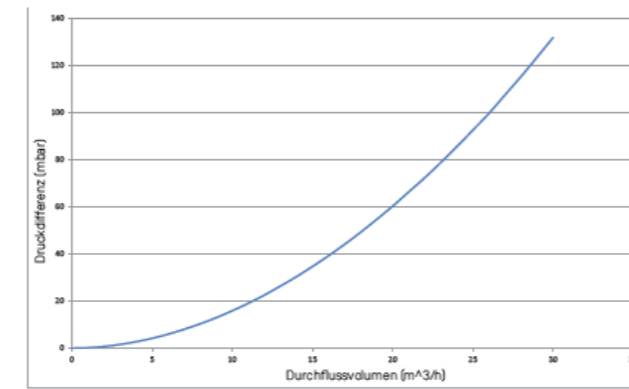

3" Zoll / DN80 MagnaClean Druckdifferenz vs Durchsatz

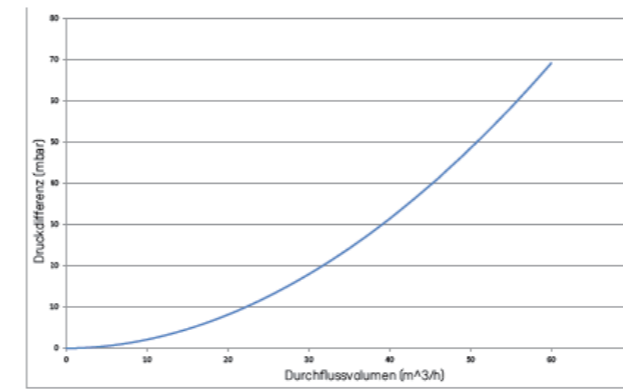

4" Zoll / DN100 MagnaClean Druckdifferenz vs Durchsatz

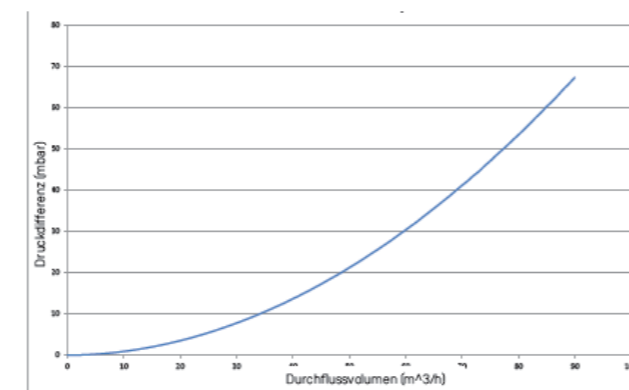

6" Zoll / DN150 MagnaClean Druckdifferenz vs Durchsatz

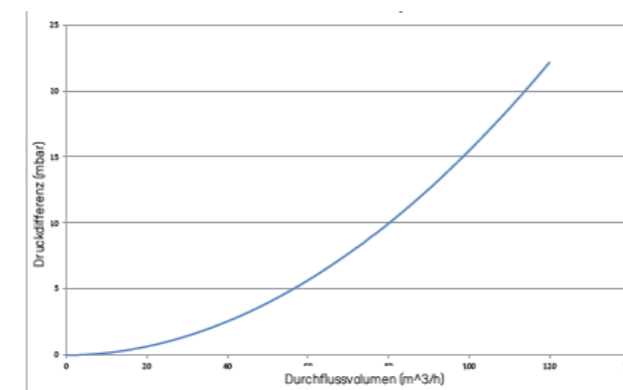

8" Zoll / DN200 MagnaClean Druckdifferenz vs Durchsatz

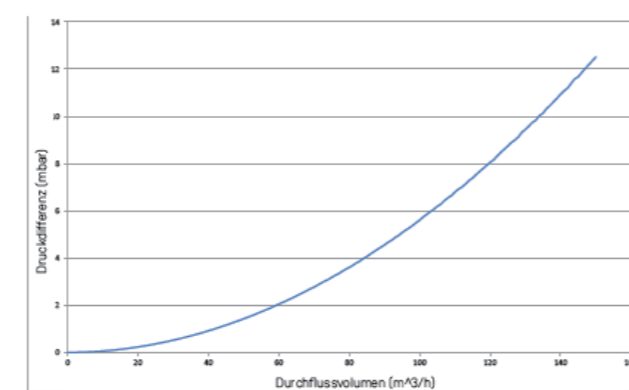

# Druckdifferenzströmung

ADEY Produktcode	Bezeichnung	Filterdurchmesser (mm)	Einlassgröße (mm)	Anzahl Magnetstäbe - Gehäusevolumen (Liter)	Maß (mm)														
					A	B	Ø C	Ø D	Ø E	F	G	H1	H2	J	Ø K	L	M	N	P
CP1-03-01123	2" Filter	160	50	5	262	18	245	165	58	125	33	348	200	-9,5	160	18	4	98	239
CP1-03-01124	3" Filter	210	80	6	330	15	295	200	87	160	45	388	225	2,5	210	18	8	113	265
CP1-03-01125	4" Filter	216	100	7	360	15	299	220	110	180	57	403	248	15,5	216	18	8	139	253
CP1-03-01126	6" Filter	324	150	9	470	18	430	285	166	240	55	503	270	2	324	22	8	157	335
CP1-03-02147	8" Filter	324	200	9	538	19	430	340	222	295	88	505	340	35	324	22	12	192	302

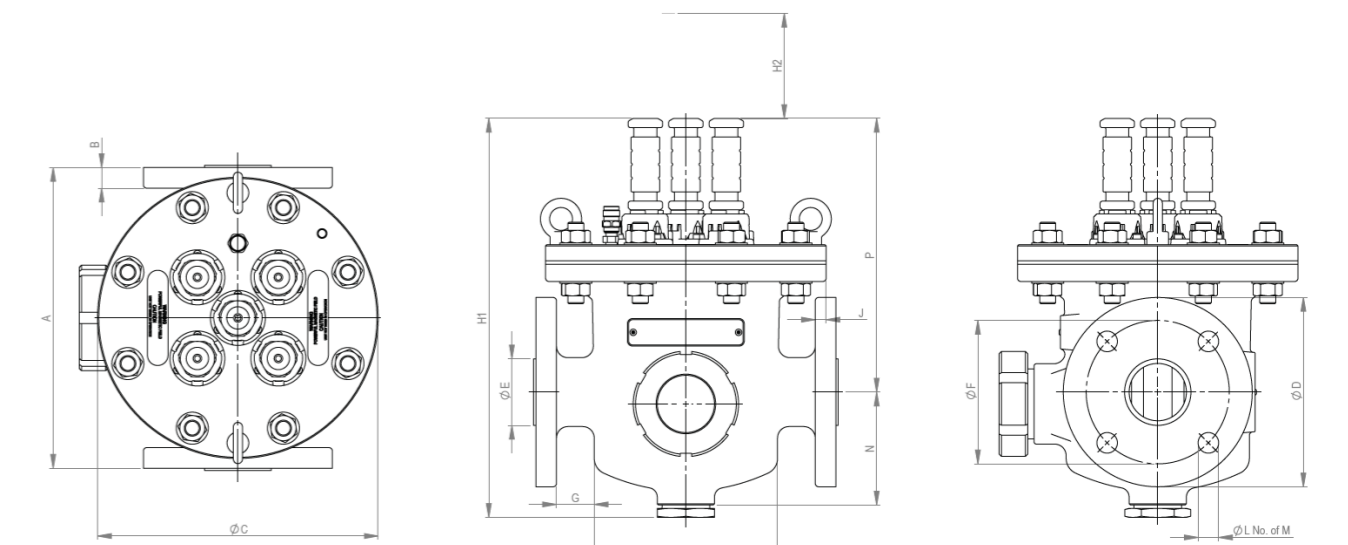

## Einbauanleitung - Schritt für Schritt

**HINWEIS:** Die Magnete nicht komplett aus dem Filter entfernen. Bei Wartung, die einzelnen Magnete langsam und nur bis zur Wartungsposition heben (siehe Wartungshinweise für weitere Informationen). Bei einer vollständigen Magnetentfernung, muss immer darauf geachtet werden, dass sie nicht in die Nähe anderer Metalle bzw. Magnetquellen gebracht werden. Magnete und Magnetöffnungen stets trocken halten.

**HINWEIS:** Wir empfehlen, den MagnaClean Commercial am Rücklauf zum Kessel im Primärkreislauf zu installieren.

**WICHTIG:** Den Filter ausschließlich in der aufrechten Position installieren.

Folgen Sie zum einfachen Einbau von MagnaClean Commercial den Abbildungen und Maßangaben.

Ein erfolgreicher Einbau setzt sich aus den folgenden vier Hauptschritten zusammen:

### Schritt 1

Ermitteln Sie mithilfe der Maßtabelle die korrekte Rohrlänge, die herauszuschneiden ist und berücksichtigen dabei die zusätzliche Länge der Absperrventile (siehe Maß "A").

Im Primärkreislauf wird die Installation am Rücklauf zum Heizkessel empfohlen. Achten Sie auf ausreichend Platz oberhalb des MagnaClean® Commercial, um die Magnete bei der Wartung einfach zu erreichen und entfernen zu können. Siehe Maß "H2" in der oben aufgeführten Maßtabelle.

### Schritt 2

Installieren Sie die Absperrventile und schließen Sie die zwei PN16 - Flanschen unter Verwendung geeigneter Dichtungen an die Absperrventile an.

### Schritt 3

Installieren Sie MagnaClean Commercial und achten Sie darauf, dass alle Verschraubungen korrekt ausgerichtet und sicher befestigt sind. Entfernen Sie die Ablassschraube unten an der Einheit. Montieren Sie ein festes Ablaufrohr und Ablassventil am 1/4" Ablaufanschluss unten an der Einheit. Alternativ können Sie bei der Wartung die Ablassschraube herausdrehen und einen Ablaufschlauch anschließen.

### Schritt 4

Überprüfen Sie den Einbau und lassen Sie dann die Anlage eine Zeit lang laufen. Stellen Sie sicher, dass die Absperrventile vollständig geöffnet sind und dass keine Undichtigkeiten vorliegen.